

Allgemeine Fahrrad Montage/ Aufbauanleitung

Meist Benötigtes Werkzeug:
Maulschlüssel-Satz 6 bis 17 mm
Kreuz - Schraubenzieher
Messer / Schere
Zange

1. Öffnen Sie den Versandkarton und entnehmen Sie das ganze Fahrrad vorsichtig. Stellen Sie dabei das Fahrrad am besten direkt auf den Fahrradständer.

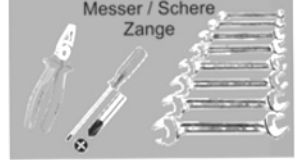

2. Entfernen Sie vorsichtig die Kabelbinder mit einer Kneifzange oder einem Messer und entfernen Sie danach vorsichtig die Schutzverpackung vom Rahmen.



3. Vorderrad richtig montieren, Reihenfolge: siehe Bild unten rechts>

Erst die Vordergabel **in Fahrtrichtung** (180 grad) drehen! Dann die Unterlegscheiben mit den Haken ins kleine Loch in der Gabel, dann eine Unterlegscheibe, nun die Halterung vom Schutzblech und zu schluss die Mutter.



4. Lenker montieren: (Wichtig: Wird bei Ihrem Fahrrad vorne noch ein Gepäckträger montiert, sollte folgendes vorgezogen werden: (Ausgenomme beim Vorbau des Transporter-Modells) Vorne am Rahmen, wo der Lenker reingesteckt wird, bitte die große Schraube mit einer Wasserrohr-Zange öffnen. Dann die "Halterung" für die Vorderlampe abnehmen und die große Schraube wieder fest anschrauben. Bei Modellen mit Gepäckträger vorne wird die Vorderlampe an einer anderen Stelle montiert (später). Jetzt den Lenker vorne in den Rahmen stecken (Makierung muss im Rahmen sein) und festschrauben. Hinweis: Sollten Sie später die Lenkerhöhe ändern wollen, bitte nur die Schraube etwas lösen und dann leicht mit einem kleinen Hammer auf die Schraube schlagen.

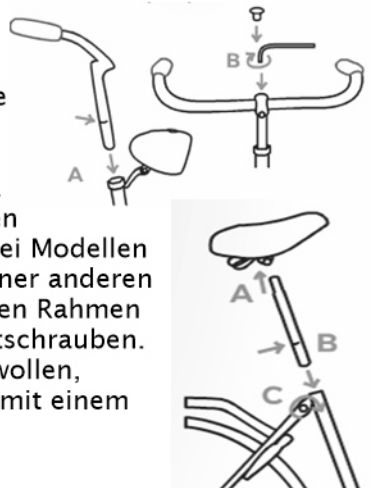

5. Sattel montieren: Falls noch nicht fertig montiert geliefert bitte die Sattelstange zuerst in den Sattel stecken und festschrauben. Danach die Sattelstange in den Rahmen stecken und festschrauben. Die Sattelstange hat eine Makierung (Striche geritzt), die anzeigt bis wie weit die Sattelstange aus dem Fahrradrahmen heraus ragen darf!! Diese Makierung darf bei rausgezogener Sattelstange während des Festschraubens nicht zu sehen sein!!

